

スマホショルダーポーチ

■ 製品名称



〈付属品〉



ショルダーストラップを取り付けるための接続金具が2箇所付属しています。ストラップを取り付けて使用いただけます。またストラップを取り外すことで、財布としてのご使用も可能です。

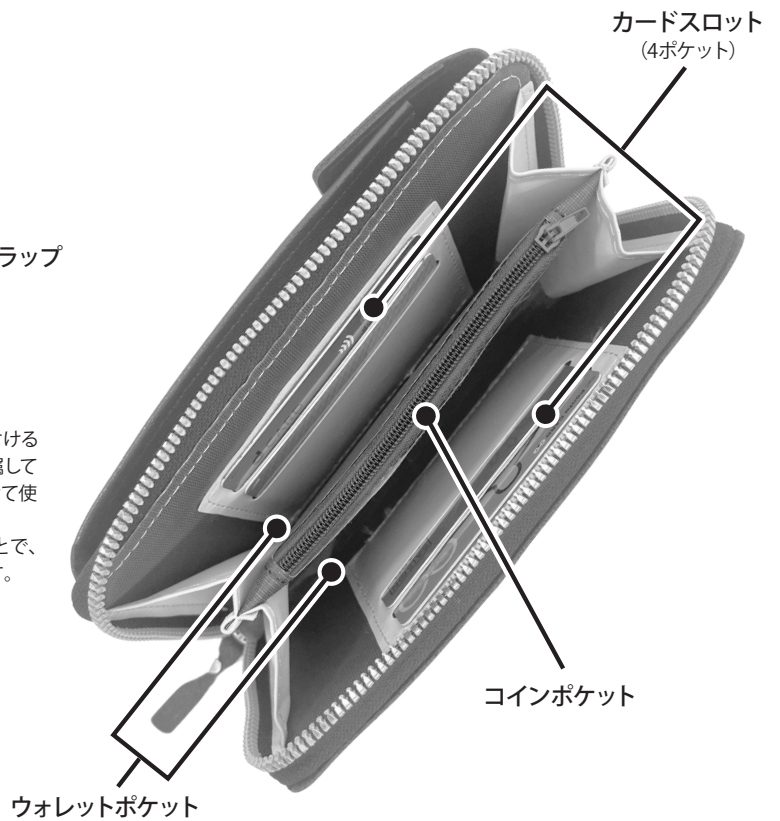

■ 使用手順

- ① 必要に合わせショルダーストラップを取り付けます。
- ② スマホポケットにスマートフォンを入れてお使いください。

■ 製品仕様

- ・サイズ：約W110×H175×D40 (mm)
- ・本体重量：約107g (ストラップ含)
- ・材質：合成皮革
- ・生産国：中国

⚠️ ご注意

- ポーチは目的に応じて正しくお使い下さい。
- 本製品はスマートフォン本体を振動や衝撃から完全に守るものではありません。
- 亀裂、破損、変形劣化などを発見した場合は、すみやかに使用を中止して下さい。
- 濡れたままの使用、保管しないで下さい。生地の特性上、品質、機能が著しく低下し破損の原因になったり、接触している物にバッグの色が移ったりする原因になります。
- ストーブ等の高温を発するものに近づけたり、高温になる車のトランクに放置されたりしますと、変形変質する恐れがありますのでご注意下さい。
- 本体生地等の色落ち、色移行につきましては十分に注意しておりますが、水、汗、摩擦等による多少の色落ちは避けられませんのでご注意下さい。
- ポーチは洗濯機にかけたり、水洗いしたりしないで下さい。生地の痛みやコーティング、プリントなどの剥がれが発生する原因となります。
- 汚れは、軽くブラシでこすって落とし、タオルで拭き取るようにして下さい。シンナー・ベンジン等の有機溶剤の使用は絶対に避けて下さい。
- 使用しない時は陰干ししてから、直射日光の当たらない通気性の良い場所に保管して下さい。

保 証 規 約

【1】保証期間は、お買い上げの日から6ヶ月です。

保証期間の過ぎた商品や、購入日と販売店が証明できるもの(販売店が発行する領収書・レシートや納品書等)がないものは有償修理となりますので、本書と一緒に大切に保管してください。

【2】保証適用除外事項について

次のような場合および事項については、保証期間内であっても保証の適用外とします。なお保証適用外の事由によって生じた製品の修理・交換に関しては、理由の如何にかかわらず有償修理対応となります。

- A. 商品購入日と購入店を証明できるもの(販売店が発行する領収書・納品書・レシート等)を紛失された場合。
- B. 保証書を紛失・改竄された場合。保証受付の際に提示なき場合。本保証書に必要な事項が明記されていない場合。
- C. 譲渡・転売・中古販売・オークション等により入手された場合。
- D. 改造等の保証外動作を行った場合。
- E. 製品運搬中の衝撃・振動等による故障・損傷の場合。
- F. 落下や衝撃、強度の振動によって製品に故障または損傷が生じた場合。
- G. 不良製品があった際、その不良部分につき発売元に申し出なく、自己で修正を試み他の製品に損害を与えた場合。
- H. 製品不具合発生の原因が、火災、地震、風水害、落雷、その他の天災地変、異常電圧等の外部的要因による場合。
- I. 極端な高温または低温の過酷な環境下での使用において故障または損傷が生じた場合。

【3】免責事項

- A. 輸送中における故障・損傷については、発売元は一切その責を負いません。
- B. 法律上の請求原因の種類を問わず、いかなる場合においても、製品の使用、または使用不能から生ずる損害(事業利益の損失、事業の中断、事業情報の損失、またはその他の金銭的損害を含む)に関しては、発売元では一切の責を負わないものとします。
- C. 製品および発売元サービスに関して、発売元の責に帰すべき事由によりお客様に損害が生じた場合には、発売元は製品のご購入代金を上限として、その損害賠償責任を負うものとします。但し、その損害賠償の範囲は、現実に発生した直接かつ通常の損害に限るものとします。

【瑕疵担保責任に関する特約】

商品に添付される保証書等の条件に従い、保証サービスが提供されます。保証書が添付されていない商品および保証書の条件が適用されない商品については、上記「保証期間」・「保証適用除外事項」のみの対応となるものとし、法律上の瑕疵担保責任の規定は適用されないものとします。

お買い上げ日 (商品到着日)				領収書・納品書(コピー)添付欄	
※お客様	お名前				様
	ご住所	〒			
	お電話番号				

この製品保証書は下記の保証規約の内容で、無料修理または交換をお約束するものです。
購入日と購入店が証明できるもの(販売店が発行する領収書・納品書・レシート等)を紛失された場合
保証対象外となりますので、必ず大切に保管をお願いします。



ホーム&セキュアお問い合わせ

株式会社ダイトク 技術サポート
〒334-0013 埼玉県川口市南鳩ヶ谷4-8-6
サポートメール: rakuten-support@daikoku-p.co.jp

お問い合わせフォーム
<https://ws.formzu.net/dist/S7593291/>

